

ОБЪЕМ	максимальная нагрузка на изделие (кг)	Максимальная нагрузка пола (кг/м <sup>2</sup> )
-------	---------------------------------------	---

230

390

370

○ -Место подводки канализации диаметр слива 50 мм

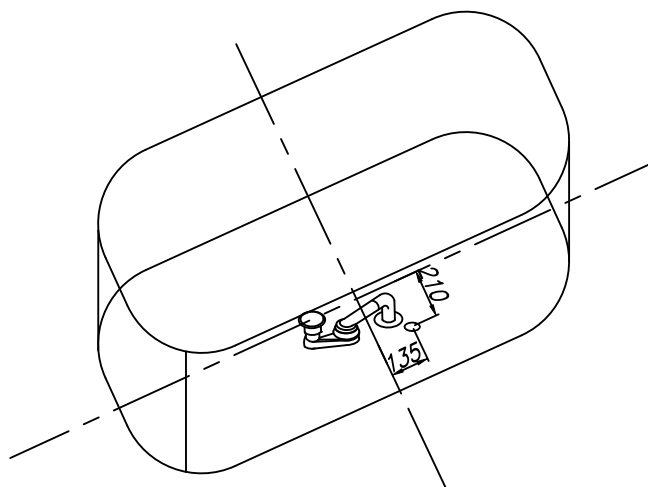

- Г/м помпа
- А/м компрессор
- АЕRO-JET
- комби-кнопка
- Кран-баланс
- форсунка MIDI, MICRO-JET или MAXI-JET
- Регулятор подачи воздуха в гидросистему
- Электронная кнопка включения
- Подсветка или Хромотерапия
- Смеситель каскадного типа

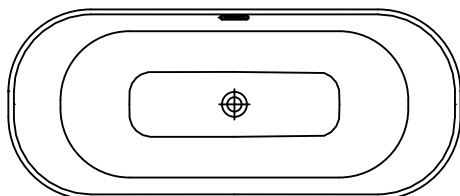

**BASIS**

-Собранная ванна на каркасе со сливом-переливом.